



ΕΛΛΗΝΙΚΗ ΔΗΜΟΚΡΑΤΙΑ
ΝΟΜΟΣ ΚΕΦΑΛΛΗΝΙΑΣ
ΔΗΜΟΤΙΚΟ ΛΙΜΕΝΙΚΟ ΤΑΜΕΙΟ
ΚΕΦΑΛΛΗΝΙΑΣ-ΙΘΑΚΗΣ

ΟΡΘΗ ΕΠΑΝΑΛΗΨΗ ΩΣ ΠΡΟΣ ΤΟΥΣ ΣΥΜΜΕΤΕΧΟΝΤΕΣ 11/07

ΑΠΟΣΠΑΣΜΑ

Από τα πρακτικά της με αριθ. 11/11-06-2025 συνεδρίασης του Διοικητικού Συμβουλίου του Διαδημοτικού Ν.Π.Δ.Δ με την επωνυμία Δημοτικό Λιμενικό Ταμείο Κεφαλληνίας-Ιθάκης
Αριθ. Απόφασης 152/2025

ΘΕΜΑ: Έγκριση Στεγάστρου τύπου πέργκολας στη Χερσαία Ζώνη Λιμένα Αργοστολίου.

Στο Αργοστόλι, σήμερα 11 Ιουνίου ημέρα Τετάρτη, και ώρα 10:00 π.μ., στο Γραφείο του Δημάρχου Αργοστολίου, στην πλατεία Βαλλιάνου, συνήλθε με τηλεδιάσκεψη και δια ζώσης το Διοικητικό Συμβούλιο του Διαδημοτικού Ν.Π. «Δημοτικό Λιμενικό Ταμείο Κεφαλληνίας-Ιθάκης», ύστερα από την αρ. οικ.1227/02-06-2025 προσκλήσεως του Προέδρου του Διοικητικού Συμβουλίου, που επιδόθηκαν νόμιμα σε κάθε ένα από τα μέλη του Δ.Σ., σύμφωνα με τις διατάξεις του Δημοτικού και Κοινοτικού Κώδικα (Ν. 3463/2006) σε συνδυασμό με τις διατάξεις του άρθρου 67 του Ν. 3852/10.

Διαπιστώθηκε ότι υπάρχει νόμιμη απαρτία, δηλαδή σε σύνολο δέκα πέντε (15) μελών βρέθηκαν παρόντα εννέα (09) και ονομαστικά:

ΠΑΡΟΝΤΕΣ	ΑΠΟΝΤΕΣ
1. Μιχαλάτος Θεόφιλος -Πρόεδρος Δ.Σ-δια ζώσης	1. Νταβάκου Ανθούλα, Μέλος Δ.Σ.
2. Καμπίτσης Βίκτωρας, Αντιπρόεδρος Δ.Σ- δια ζώσης	2. Ζαχαράτος Χαράλαμπος-Μέλος Δ.Σ.
3. Άννα Ζαπάντη, Μέλος Δ.Σ- δια ζώσης	3. Ταφλαμπάς Αλέξανδρος, Μέλος Δ.Σ
4. Φερεντίνος Κυριάκος-Μέλος Δ.Σ-δια ζώσης	4. Τζωρτζάτος Ιωάννης, Μέλος Δ.Σ
5. Λουκέρη Ελένη-Μέλος Δ.Σ. μέσω τηλεδιάσκεψης	5. Συνοδινός-Βαλλιάνος Ευάγγελος, Μέλος Δ.Σ.
6. Ντιουάνι Γάλεμπ, Μέλος Δ.Σ-μέσω τηλεδιάσκεψης	6. Τζανάτος Χρήστος, Μέλος Δ.Σ
7. Καραβίας Κωνσταντίνος- Μέλος Δ.Σ.-μέσω τηλεδιάσκεψης	7. Ιωάννης Λυκούδης- Μέλος Δ.Σ. -δια ζώσης
8. Μιχαλάτος Ευάγγελος -μέσω τηλεδιάσκεψης	

Στη συνεδρίαση παραβρέθηκε και η υπάλληλος του Ν.Π. Χαλικιά Γερασιμούλα για την τήρηση των πρακτικών.

Ο κ. Πρόεδρος εισηγήθηκε το 8^ο θέμα της ημερήσιας διάταξης και ενημέρωσε το Συμβούλιο ως κάτωθι:

Σε συνέχεια της παρ 7, άρθρο 233 του Ν5193/2025: «Στο άρθρο 96 του ν. 4504/2017 (Α' 184), περί κατασκευών εντός περιοχών δικαιοδοσίας των φορέων διοίκησης και εκμετάλλευσης λιμένων: α) στην παρ. 1 οι λέξεις «την 31η Δεκεμβρίου 2024» αντικαθίστανται από τις λέξεις «την 31η Οκτωβρίου 2025», β) στο πρώτο και στο τρίτο εδάφιο της παρ. 3, οι λέξεις «την 31η Μαρτίου 2025» αντικαθίστανται από τις λέξεις «την 31η Ιανουαρίου 2026», και οι παράγραφοι 1 έως 3 διαμορφώνονται ως εξής:

«Άρθρο 96 Κατασκευές εντός περιοχών δικαιοδοσίας των φορέων διοίκησης και εκμετάλλευσης Λιμένων

1. Οι φορείς διοίκησης και εκμετάλλευσης Λιμένων, στις περιοχές δικαιοδοσίας των οποίων υφίστανται κατασκευές (σκίαστρα, τέντες, πέργκολες), που υλοποιήθηκαν χωρίς άδεια ή καθ' υπέρβαση αυτής, οφείλουν μέχρι την 31η Οκτωβρίου 2025, να εκπονήσουν μελέτες, για την υλοποίηση νέων κατασκευών, με βάση τα παρακάτω κριτήρια:

α) αρμονική ένταξη στο φυσικό και δομημένο περιβάλλον, και ως προς τον σχεδιασμό αλλά και ως προς τα χρησιμοποιούμενα υλικά,

β) εξασφάλιση εύκολης πρόσβασης για πεζούς και ΑμεΑ,

γ) εξασφάλιση προϋποθέσεων βιοκλιματικής συμπεριφοράς.

Οι ανωτέρω μελέτες εγκρίνονται από τον Γενικό Γραμματέα Λιμένων Λιμενικής Πολιτικής και Ναυτιλιακών Επενδύσεων του Υπουργείου Ναυτιλίας και Νησιωτικής Πολιτικής, κατόπιν σύμφωνης γνώμης του Συμβουλίου Αρχιτεκτονικής, η οποία τεκμαίρεται δοθείσα μετά παρέλευσης τριών (3) μηνών από την ημερομηνία παραλαβής των μελετών. Σε κατασκευές που εμπίπτουν σε κηρυγμένους αρχαιολογικούς χώρους απαιτείται και η σύμφωνη γνώμη της αρμόδιας υπηρεσίας του Υπουργείου Πολιτισμού.

2. Κάθε νέα κατασκευή υλοποιείται, σύμφωνα με τις εκπονηθείσες μελέτες, μετά τη λήψη των κατά νόμο απαιτούμενων αδειών και εγκρίσεων. Στην περίπτωση αυτή και μόνο για την έκδοση των ανωτέρω αδειών και εγκρίσεων, δεν απαιτείται η προσκόμιση αποδεικτικού φορολογικής ενημερότητας.

3. Η καθαίρεση των κατασκευών που υλοποιήθηκαν χωρίς άδεια ή καθ' υπέρβαση αυτής, διενεργείται μέχρι την 31η Ιανουαρίου 2026 είτε με ευθύνη του ιδιώτη είτε με μέριμνα των αρμοδίων υπηρεσιών της οικείας Περιφέρειας. Το κόστος των δαπανών της καθαίρεσης των αυθαίρετων κατασκευών βαρύνει τους χρήστες αυτών.

Μέχρι την 31η Ιανουαρίου 2026 είναι δυνατή, κατά παρέκκλιση κάθε άλλης διάταξης, η παραχώρηση της χρήσης του υποκειμένου και παρακειμένου χώρου των κατασκευών της παρ. 1, με απόφαση του φορέα διοίκησης και εκμετάλλευσης λιμένα, που κοινοποιείται στη Γενική Γραμματεία Λιμένων, Λιμενικής Πολιτικής και Ναυτιλιακών Επενδύσεων του Υπουργείου Ναυτιλίας και Νησιωτικής Πολιτικής. Στην αίτηση προς τον φορέα για την παραχώρηση του προηγούμενου εδαφίου επισυνάπτεται βεβαίωση αρμόδιου μηχανικού για τη στατική επάρκεια των υφισταμένων κατασκευών. Στις περιπτώσεις κηρυγμένων αρχαιολογικών χώρων για τη λήψη απόφασης παραχώρησης απαιτείται η σύμφωνη γνώμη της αρμόδιας υπηρεσίας του Υπουργείου Πολιτισμού».

Ο Φορέας μας ζήτησε με το υπ' αριθμ. 1026/13-05-2025 έγγραφό του, από τη Διεύθυνση Τεχνικών Υπηρεσιών του Δήμου Αργοστολίου την σύνταξη τεχνικής έκθεσης για στέγαστρα τύπου ανοιγοκλειόμενης περγοτέντας στην Παραλιακή Οδό Αργοστολίου.

Η Διεύθυνση Τεχνικών Υπηρεσιών, για το σκοπό αυτό, συνέταξε την υπ' αριθμ. 8078/15-05-2025 Τεχνική Έκθεση (παρατίθεται κατωτέρω), την οποία και κατέθεσε στο Συμβούλιο Αρχιτεκτονικής της ΠΕ Κεφαλληνίας & Ιθάκης για γνωμοδότηση.



ΕΛΛΗΝΙΚΗ ΔΗΜΟΚΡΑΤΙΑ
ΝΟΜΟΣ ΚΕΦΑΛΛΗΝΙΑΣ
ΔΗΜΟΣ ΑΡΓΟΣΤΟΛΙΟΥ
Δ/ΝΣΗ ΤΕΧΝΙΚΩΝ ΥΠΗΡΕΣΙΩΝ
ΤΜΗΜΑ ΕΡΓΩΝ & ΥΠΟΔΟΜΩΝ

Αργοστόλι, 15/5/2025
 Αριθ. Πρωτ.: 8078 (13.5.25)

Ταχ. Δ/ση: Λ. Βεργωτή 160-Αργοστόλι
 Τ.Κ. : 28100
 Πληρ.: Γεράσιμος Π. Φιλιππάτος
 26710-27985, 22776
 Τηλέφωνα: mkfilippatos@gmail.com
 Email:

ΠΡΟΣ: ΔΗΜΟΤΙΚΟ ΛΙΜΕΝΙΚΟ ΤΑΜΕΙΟ
ΚΕΦΑΛΛΗΝΙΑΣ-ΙΘΑΚΗΣ
 Ιωάννου Μεταξά Τ.Κ. 28100/Αργοστόλι

ΚΟΙΝ.: 1. **ΓΡΑΦΕΙΟ ΔΗΜΑΡΧΟΥ**
 2. **Αντιδήμαρχο Έργων, Προγραμματισμού,**
Πολεοδομίας-Πληροφορικής-Επικοινωνιών

ΤΕΧΝΙΚΗ ΕΚΘΕΣΗ ΓΙΑ ΣΤΕΓΑΣΤΡΑ ΤΥΠΟΥ ΑΝΟΙΓΟΚΛΕΙΟΜΕΝΗΣ ΠΕΡΓΟΤΕΝΤΑΣ
ΣΤΗΝ ΠΑΡΑΛΙΑΚΗ ΟΔΟ ΑΡΓΟΣΤΟΛΙΟΥ

Τα στέγαστρα τύπου ανοιγοκλειόμενης περγοτέντας αποτελούν έναν ιδανικό τρόπο σκίασης σε χώρους όπου χρειάζεται μια κατασκευή για την κάλυψη του χώρου από ήλιο, βροχή, αέρα. Είναι πλέον η πιο διαδεδομένη πέργκολα όπου εξασφαλίζει αποτελεσματικά τις ανάγκες του καλυπτόμενου χώρου σε συνδυασμό με την όμορφη αισθητική που προσφέρει. Κάποια από τα πλεονεκτήματα της πέργκολας είναι:

- ✓ Εύκολη εγκατάσταση
- ✓ Αθόρυβη λειτουργία
- ✓ Ενσωματώνεται σε οποιοδήποτε αρχιτεκτονικό σχεδιασμό
- ✓ Κατασκευή κατά παραγγελία στα επιθυμητά μέτρα
- ✓ Εύκολη αντικατάσταση μηχανικών μερών

Για στέγαστρα τύπου ανοιγοκλειόμενης περγοτέντας που προορίζονται για καταστήματα υγειονομικού ενδιαφέροντος σε παραλιακή οδό, πρέπει να τηρούνται συγκεκριμένες τεχνικές και νομοθετικές προδιαγραφές, τόσο για την ασφάλεια όσο και για την αισθητική εναρμόνιση με τον χώρο. Η κατασκευή στοχεύει στην προστασία των χρηστών από την ηλιακή ακτινοβολία και τις καιρικές συνθήκες, διατηρώντας ταυτόχρονα την αισθητική συνοχή με το παραλιακό μέτωπο. Το στέγαστρο προβλέπεται να είναι πλήρως αναστρέψιμο, χωρίς να προκαλεί μόνιμες βλάβες στον δημόσιο ή ιδιωτικό χώρο εγκατάστασης.

1. Τεχνικές Προδιαγραφές Στεγάστρου (Ανοιγοκλειόμενη Πέργκολα)

Σκελετός Κατασκευής:

- Υλικό: Ανοδιωμένο αλουμίνιο χρώματος RAL μαύρο.
- Διατομές: Προφίλ ενισχυμένα τύπου 140x70mm (Εικόνα 1).
- Στερέωση: Στερέωση επί δαπέδου ή τοιχοποιίας ή μαρκίζας με ανοξείδωτους μηχανισμούς, χωρίς παρέμβαση σε στατικούς φορείς ή οδοστρώματα (Εικόνα 4).

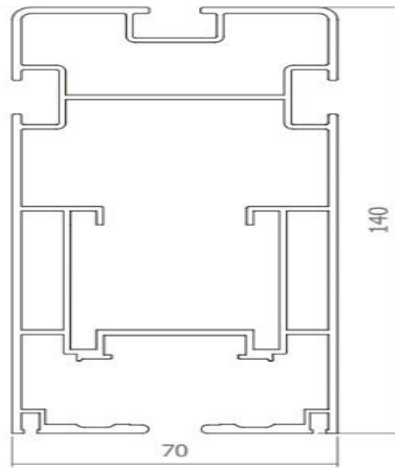

Εικόνα 1: Προφίλ οδηγών

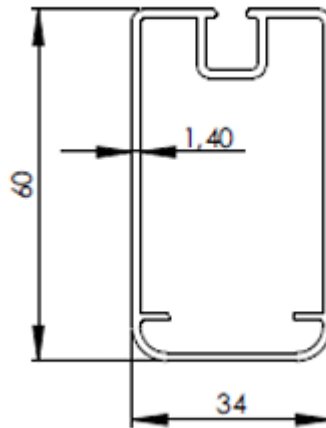

Εικόνα 2: Προφίλ κόντρας

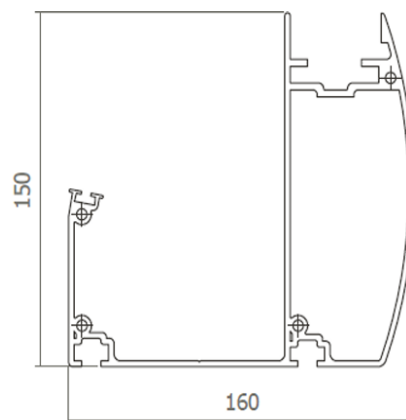

Εικόνα 3: Προφίλ στηθαίου υδρορροής



Εικόνα 4: Τοποθέτηση σε μαρκίζα κτιρίου

Κάλυψη Στέγης:

- Υλικό κάλυψης: PVC block-out τριπλής επίστρωσης με UV προστασία και αντοχή σε φωτιά κατηγορίας B1 χρώματος μαύρου.
 1. Αντοχή Υφάσματος: τουλάχιστον 2500N/5cm
 2. Αντοχή στο σχίσσιμο: τουλάχιστον 250 N
- Μηχανισμός: Αλουμιένιες ράγες κύλισης με ενσωματωμένο σύστημα ανοίγματος-κλεισίματος με μοτέρ ή χειροκίνητο.
- Γωνίες κλίσης: 8° έως 15° για απορροή νερών.

Μηχανισμοί & Αυτοματισμοί:

- Μοτέρ: Σωληνωτό μοτέρ, με ενσύρματο ή ασύρματο χειριστήριο.
- Αισθητήρες: Εγκατάσταση αισθητήρα ανεμομέτρου και αισθητήρα βροχής.
- Φωτισμός: Ενσωματωμένες λωρίδες LED σε δοκούς (IP65).
- Στεγανότητα: Συστήματα αποστράγγισης νερού (ενσωματωμένα υδρορροές, κρυφά κανάλια απορροής).
- Οι βάσεις και όλες οι βίδες συγκράτησης του μηχανισμού κίνησης είναι ανοξείδωτες AISI 304 και INOX A2 αντίστοιχα υψηλής αντοχής σε οξειδωτικά περιβάλλοντα.

Διαστάσεις Κατασκευής:

- Προσαρμοσμένες στις ανάγκες του καταστήματος. Η κάλυψη δεν υπερβαίνει τα επιτρεπόμενα όρια κοινόχρηστου χώρου, σύμφωνα με την εγκεκριμένη άδεια κατάληψης. Στην Εικόνα 5 φαίνονται κατασκευές διαφόρων διαστάσεων.

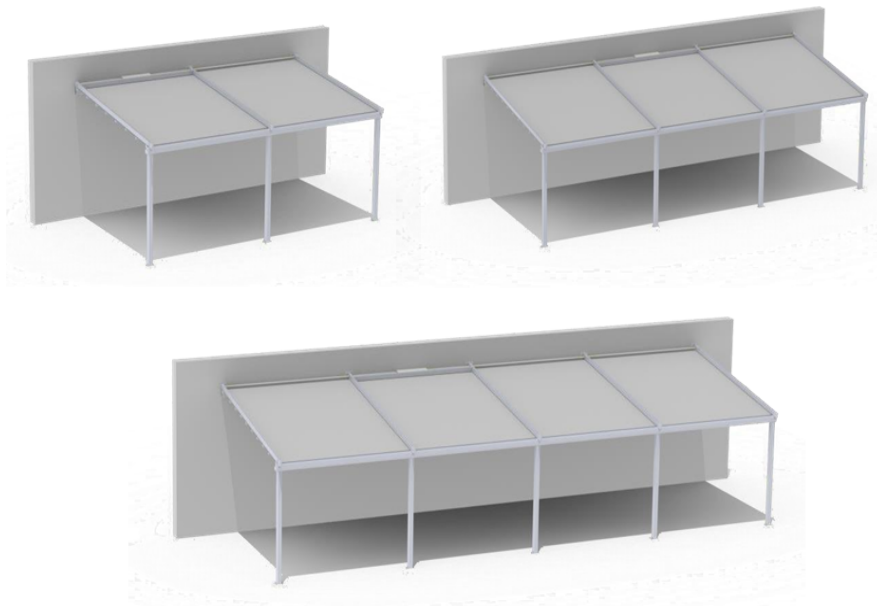

Εικόνα 5: Διαστάσεις

Επισημάνσεις:

- Η κατασκευή δεν θεωρείται κλειστός χώρος.
- Δεν αλλοιώνει την αισθητική του παραλιακού μετώπου.
- Δεν εμποδίζει τη θέα ή τη διέλευση πεζών.

3. Νομοθετικό Πλαίσιο

Για Καταστήματα Υγειονομικού Ενδιαφέροντος:

- Πρέπει να υπάρχει άδεια χρήσης κοινόχρηστου χώρου από τον δήμο.
- Η περιγκοτέντα πρέπει να είναι προσωρινής μορφής, μη μόνιμα συνδεδεμένη με το έδαφος ή με όμορα κτίσματα.
- Απαγορεύεται η πλήρης περίφραξη (δηλαδή πρέπει να εξασφαλίζεται ο φυσικός αερισμός).
- Να μην αλλοιώνει τη φυσιογνωμία του περιβάλλοντος.

Η παρούσα διαβιβάζεται στο Δημοτικό Λιμενικό Ταμείο Κεφαλληνίας-Ιθάκης, κατόπιν του υπ' αριθμ. πρωτ. 1026/13-5-2025 έγγραφο του και τονίζεται ότι η εν' λόγω κατασκευή δεν έχει μελετηθεί από θέμα στατικής επάρκειας.

ΣΥΝΤΑΧΘΗΚΕ

ΓΕΡΑΣΙΜΟΣ ΦΙΛΙΠΠΑΤΟΣ

Τοπογράφος Μηχανικός Τ.Ε.

Ο ΑΝΑΠΛ. ΠΡΟΙΣΤΑΜΕΝΟΣ Δ.Τ.Υ.

ΣΠΥΡΙΔΩΝ ΣΠΑΘΗΣ

Πολιτικός Μηχανικός Τ.Ε. με βαθμό Α'

ΕΝΔΕΙΚΤΙΚΗ ΦΩΤΟΓΡΑΦΙΚΗ ΤΕΚΜΗΡΙΩΣΗ





Το Συμβούλιο Αρχιτεκτονικής με την υπ' αριθμ. 67^Α/16-05-2025 απόφασή του γνωμοδότησε θετικά και ενέκρινε την προαναφερθείσα τεχνική έκθεση με την παρατήρηση της αλλαγής χρώματος των μεταλλικών στοιχείων σε RAL 7043 καθώς και την αλλαγή χρώματος από μαύρο σε σε μπεζ (9010) RAL της εξωτερικής επιφάνειας της επικάλυψης της πέργκολας.

Κατόπιν των ανωτέρω, ο Πρόεδρος κάλεσε το συμβούλιο να εγκρίνει την υπ' αριθμ. 8078/15-05-2025 Τεχνική έκθεση της Διεύθυνσης Τεχνικών Υπηρεσιών του Δήμου Αργοστολίου με τις παρατηρήσεις του Συμβουλίου Αρχιτεκτονικής της ΠΕ Κεφαλληνίας & Ιθάκης.

Το στέγαστρο θα τοποθετείται εμπροσθεν των παραχωρούμενων χώρων καταστημάτων από τον Φορέα του ΔΛΤΚ-Ι και εντός της Χερσαίας Ζώνης Λιμένα Αργοστολίου.

Το Συμβούλιο μετά από διαλογική συζήτηση και αφού έλαβε υπόψη τα υπό του κ. Προέδρου εκτεθέντα,

ΑΠΟΦΑΣΙΖΕΙ ΟΜΟΦΩΝΑ

Εγκρίνει την υπ' αριθμ. 8078/15-05-2025 Τεχνική Έκθεση της Διεύθυνσης Τεχνικών Υπηρεσιών του Δήμου Αργοστολίου, όσον αφορά την τοποθέτηση στεγάστρου τύπου ανοιγοκλειόμενης περγοτέντας, εμπροσθεν των παραχωρούμενων χώρων καταστημάτων από τον Φορέα του ΔΛΤΚ-Ι και εντός Χερσαίας Ζώνης Λιμένα Αργοστολίου με τις παρατηρήσεις του Συμβουλίου Αρχιτεκτονικής της ΠΕ Κεφαλληνίας & Ιθάκης.

Η απόφαση να διαβιβασθεί στο Δημοτικό Συμβούλιο Αργοστολίου.

Για το λόγο αυτό συντάχθηκε το παρόν πρακτικό το οποίο αφού αναγνώστηκε υπογράφεται ως ακολούθως.

Η Απόφαση αυτή έλαβε αριθμό 152 /2025.

Ο Πρόεδρος

Ο Αντιπρόεδρος

Τα μέλη

Τ. Υπογραφή

Τ. Υπογραφή

Τ. Υπογραφές

Ακριβές Απόσπασμα

Αργοστόλι, 11 -06-2025

Ο Πρόεδρος του Δ.Σ.

ΜΙΧΑΛΑΤΟΣ ΘΕΟΦΙΛΟΣ